

(攻撃側の)選手	ゴールキーパー	ボール	人の動き
(守備側の)選手	サーバー	マーカー	ボールの動き
コーチ	フリーマン	コーン	ドリブル

# 全員でGKトレーニング

## W-up ボールファミリア

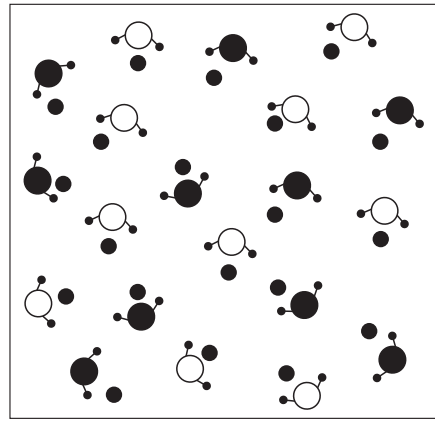

### THEME 00 | 基本のテクニック

#### 1 パス&コントロール

(1)

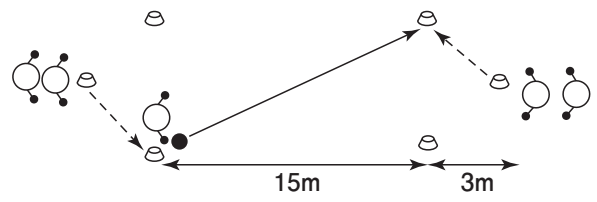

(2)

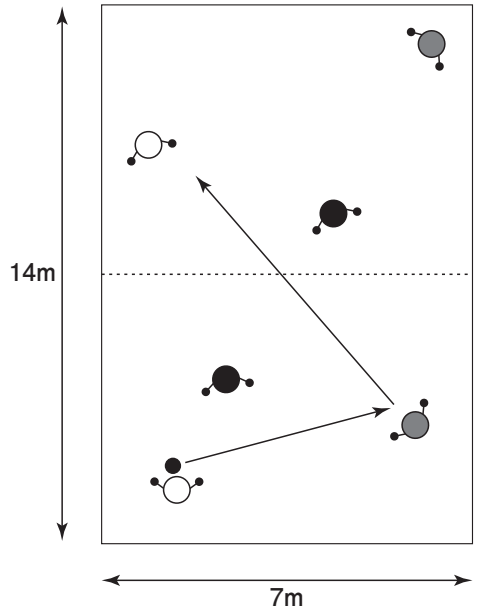

(3)

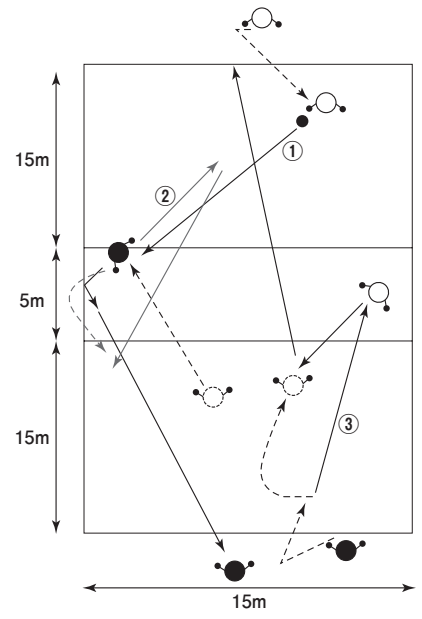

## 2 スライディング

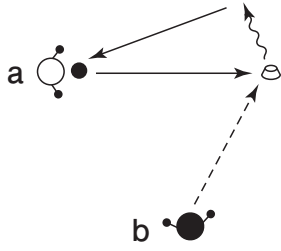

(難しい場合の導入)

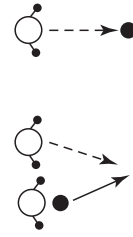

## 3 対人ドリル

(1)

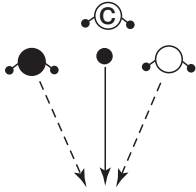

(2)

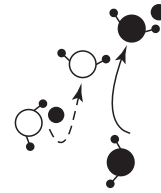

## 4 ボールフィーリング(スローイン)

①

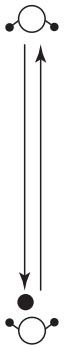

②

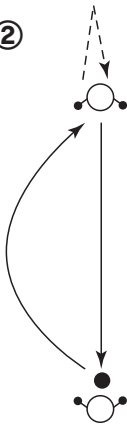

③

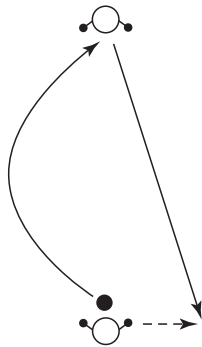

## 5 ヘディング

(1)



(2)

①



②



③

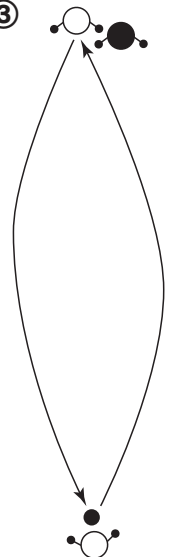

# 6 ロングキック

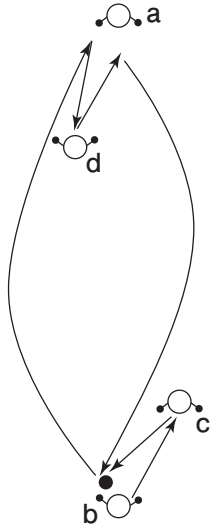

## THEME 01 | 攻撃① ゴールへ向かう組み立て

### W-up パス&コントロール(関わりながら)

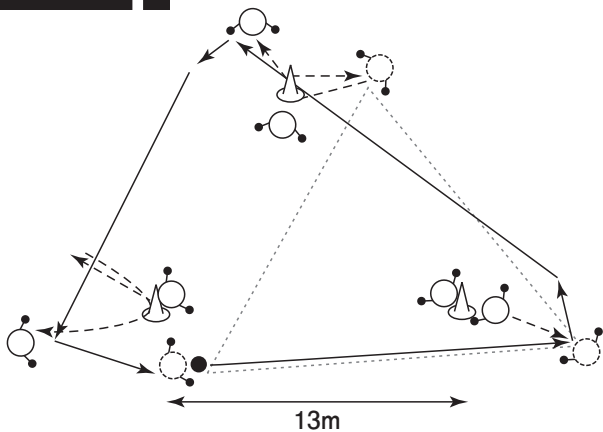

### Tr.1 3対3+サーバー

※GK合流

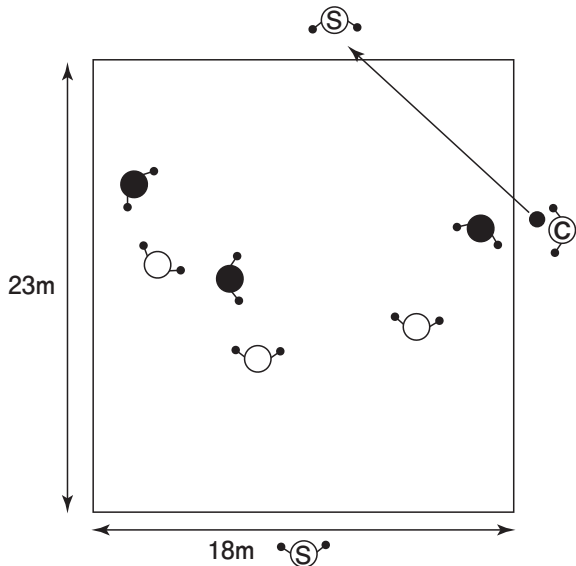

### Tr.2 4対4+サーバー→5対5

※GK合流→5対5時はゲームに対するの準備

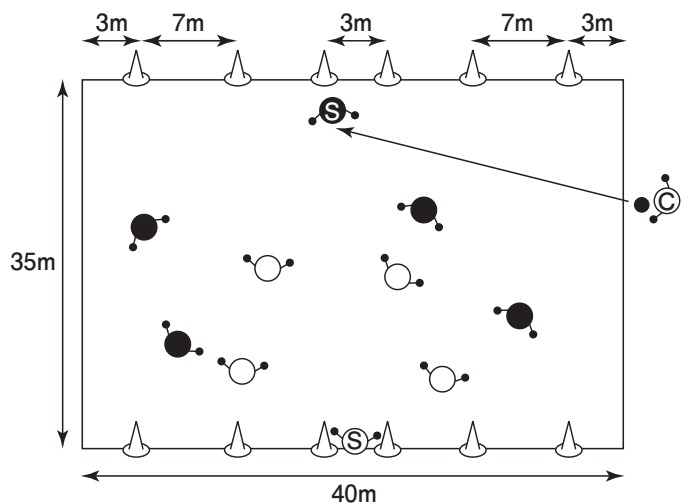

# Game 8対8

※GK合流

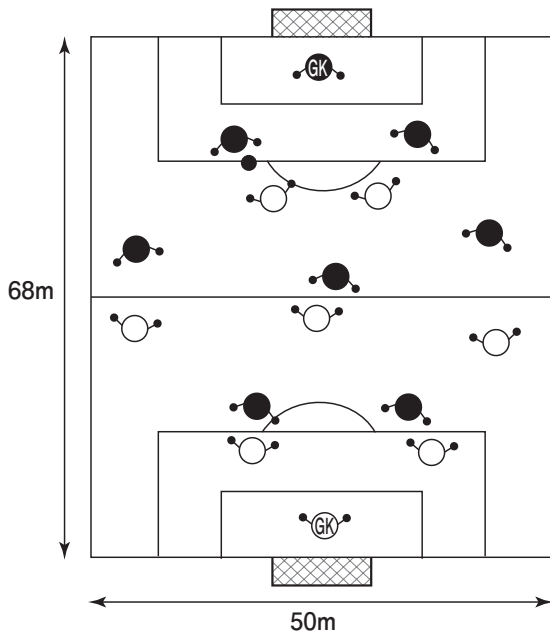

## THEME 02 | 守備① 積極的・意図的にボールを奪う

### W-up ドジング、1対1の対応、スライディング

#### (1) ドジング

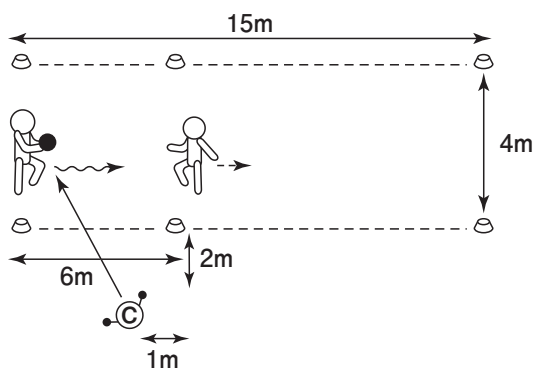

- (A) スライディングからマイボールにする
- (B) スライディングでボールをはじき出す(アウトサイド)

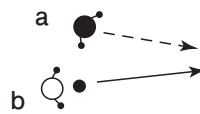

- (C) シュートブロック  
(正対した状態からシュート動作に対して)

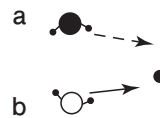

#### (2) 1対1の対応

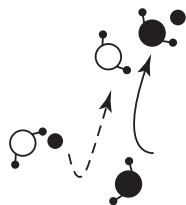

# Tr.1 1対1→2対2

(1) 1対1

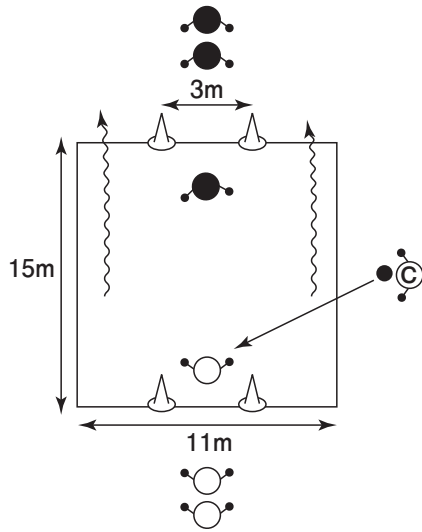

(2) 2対2

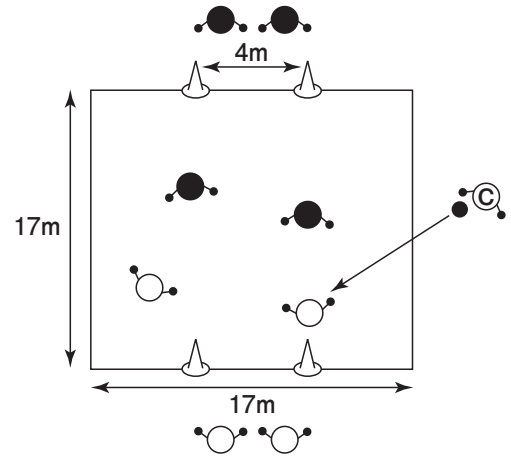

# Tr.2 2対2 + 2対2 + GK

※GK合流

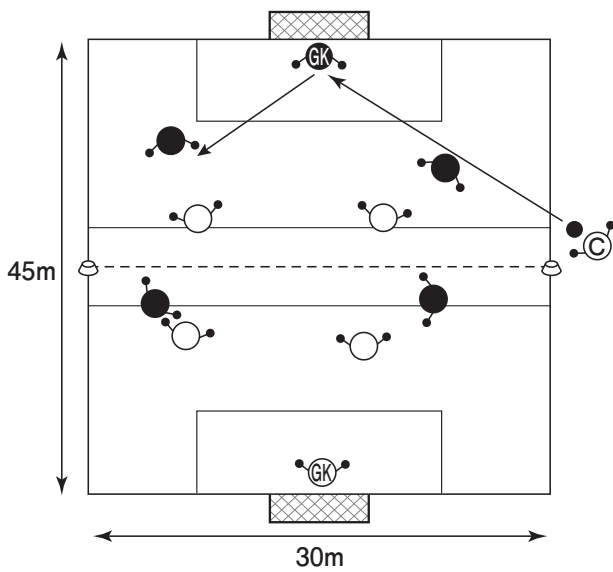

# Game 5対5

※GK合流

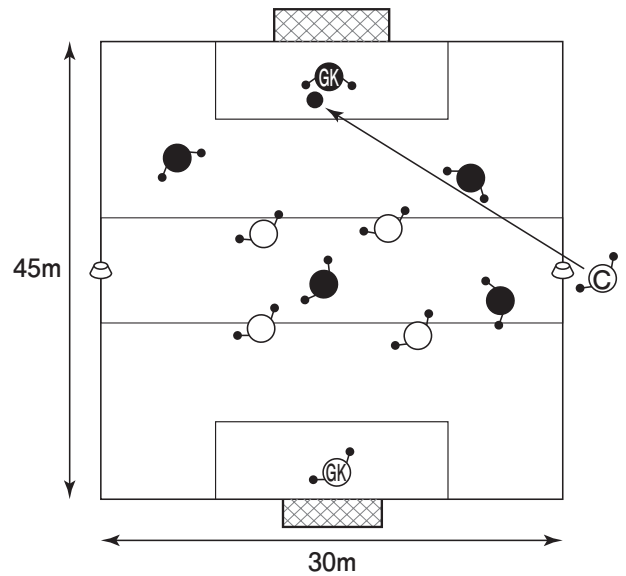

**THEME 03 | 守備② 積極的・意図的にボールを奪う**

**W-up** ボールアプローチ  
(パス&コントロール)

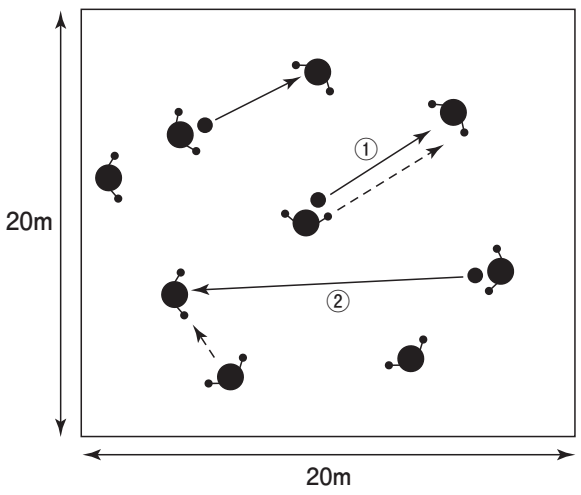

**Tr.1** 3対3+サーバー

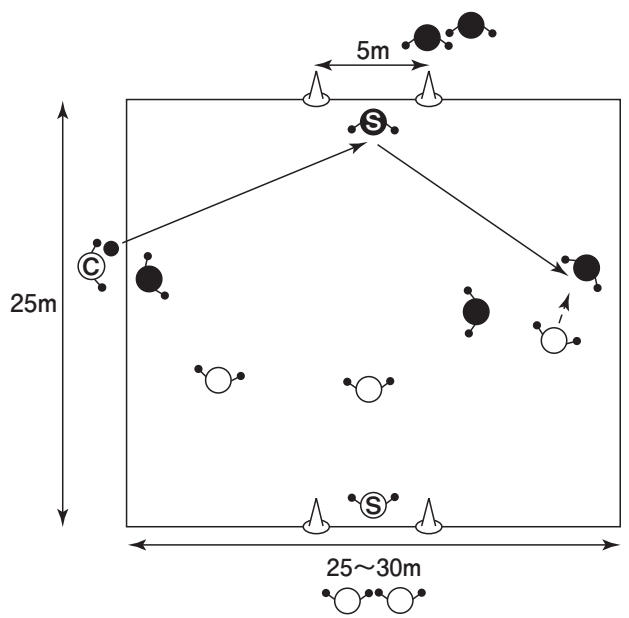

**Tr.2** 6対6

※GK合流

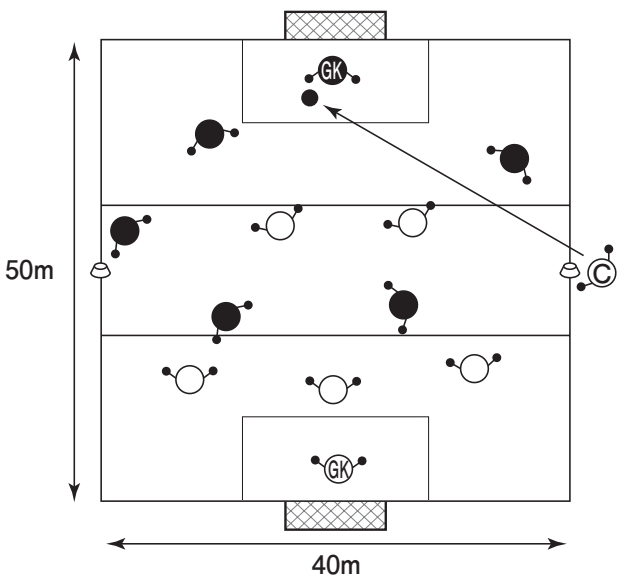

**Game** 9対9

※GK合流

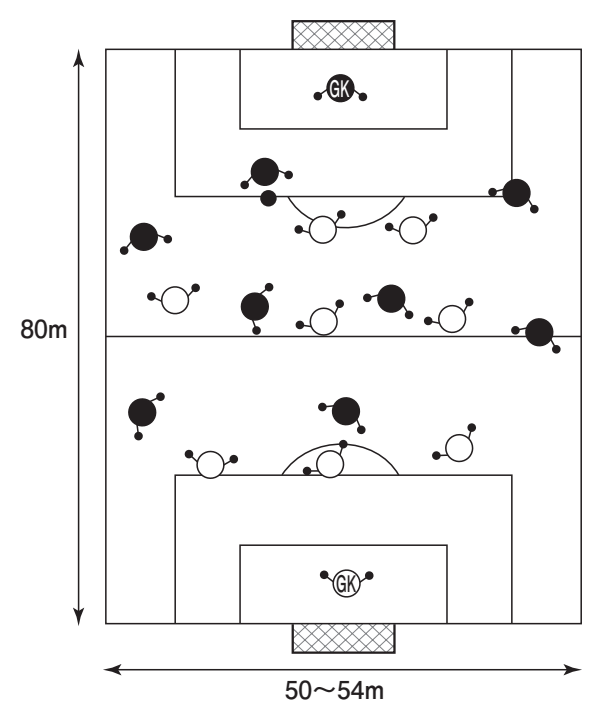

# W-up シュートドリル

※GK合流

## ①ワンタッチシュート

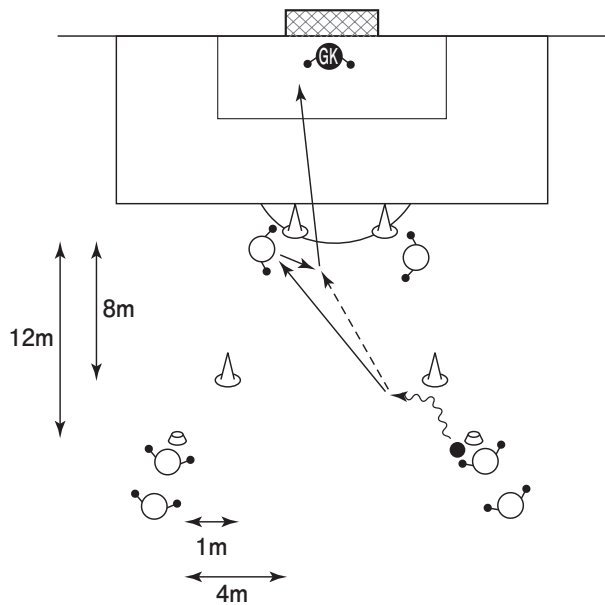

## ②コントロールからシュート

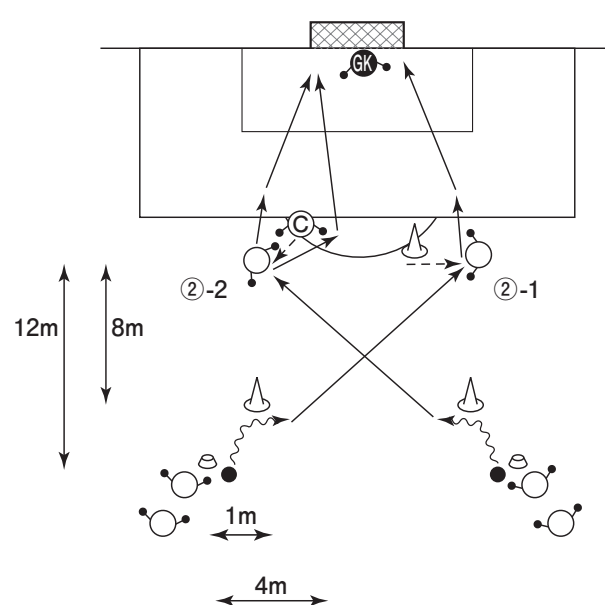

## ③横からのパスをシュート

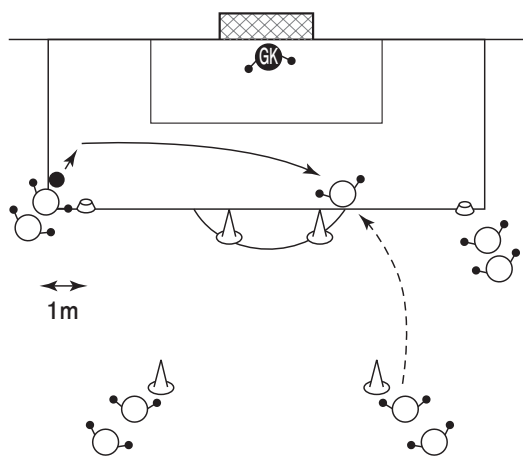

# Tr.1 2対2+3サーバー+GK

※GK合流

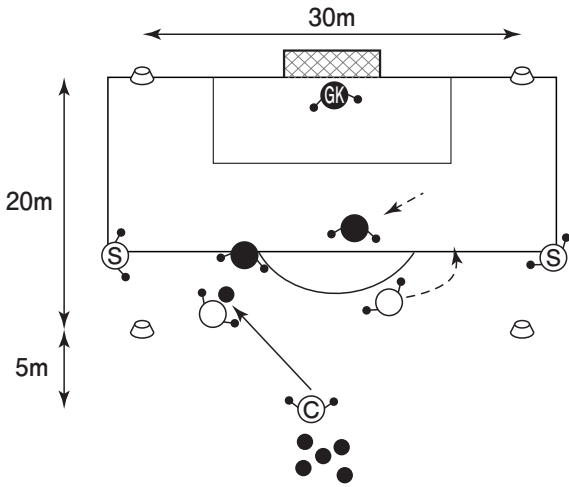

# Tr.2 4対4+フリーマン+GK

※GK合流

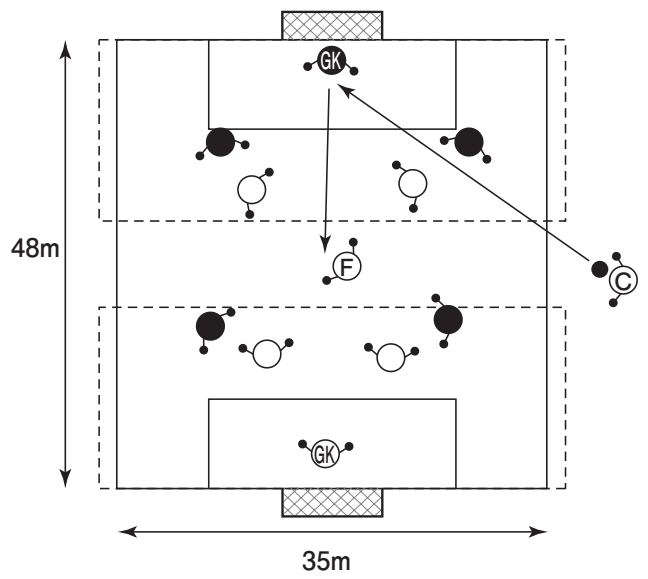

# Game 6対6

※GK合流

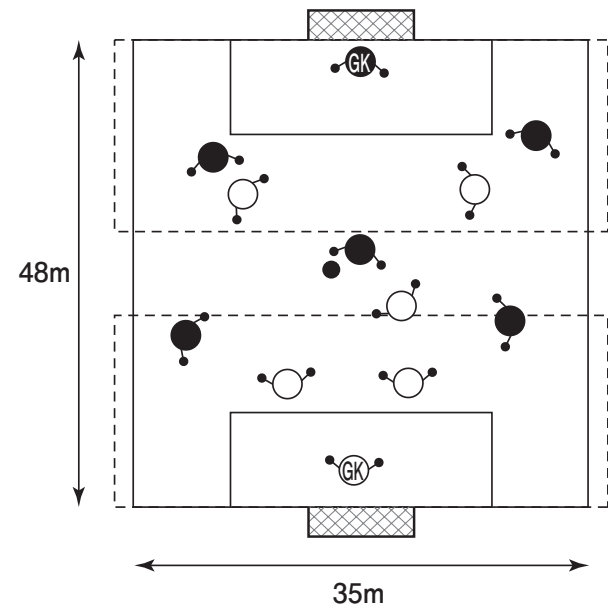



# THEME 05 | ゴール前の攻防～クロスへの対応～

## W-up 3対3+ターゲット +2サーバー

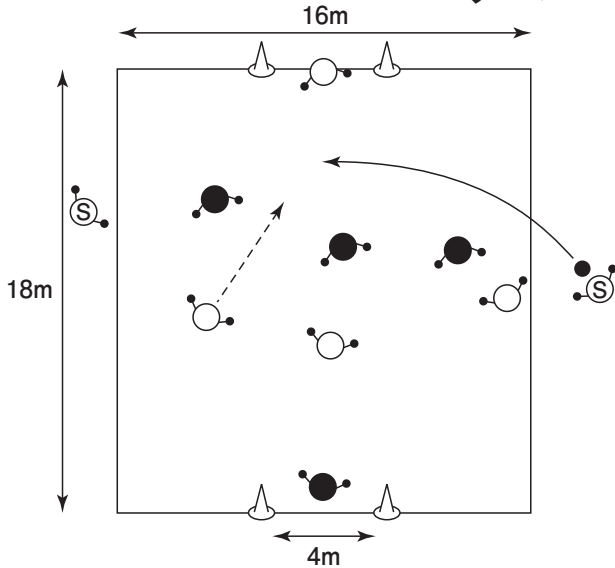

## W-up ロングキック

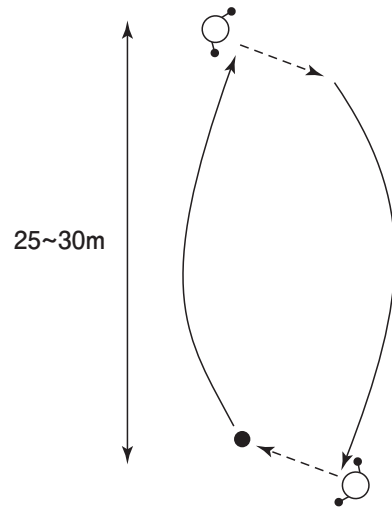

## Tr.1 クロスのドリル

※GK合流

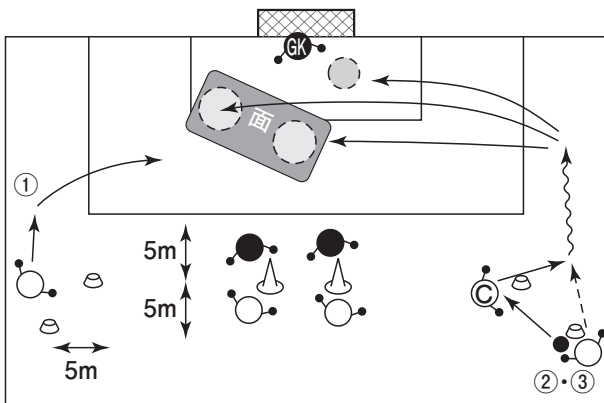

## Tr.2 2対2+2対2 +2サーバー+GK

※GK合流

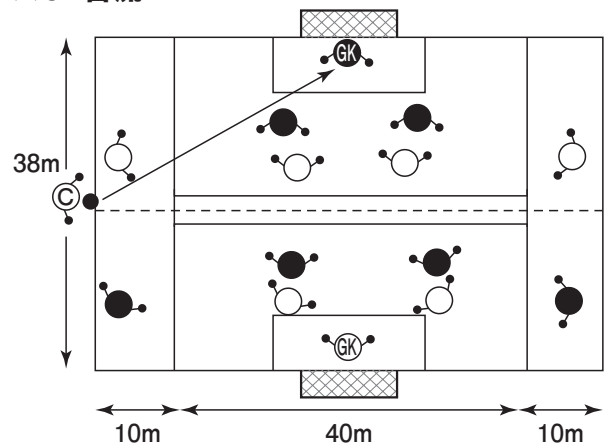

# Game 5対5 + 2サーバー + GK

※GK合流

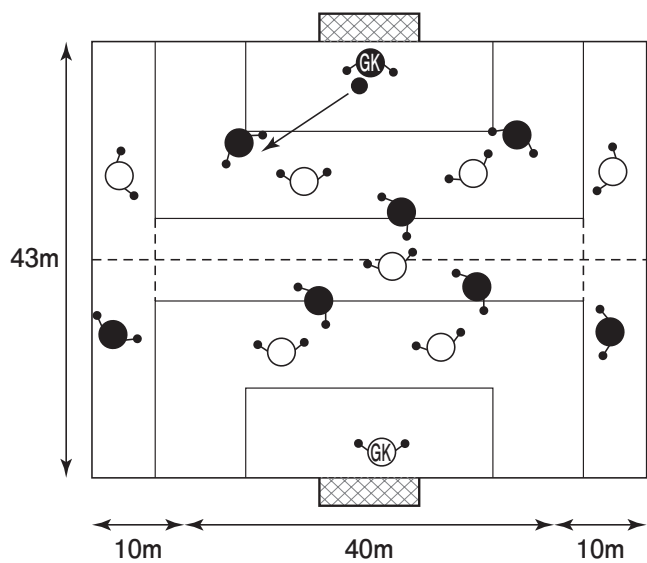

# 1 スローイング

# 2 キック

# 3 パス&サポート

(1) 4対1

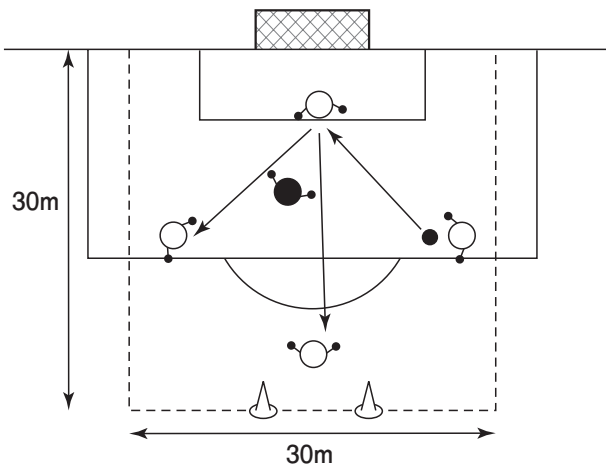

(2) アンダーアームスロー~パス

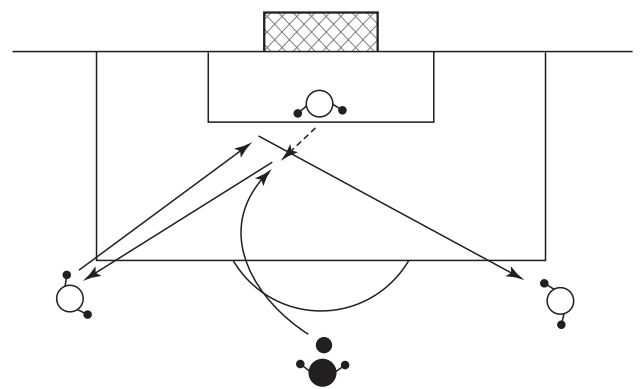

(3) オーバーアームスロー~ミドルパス

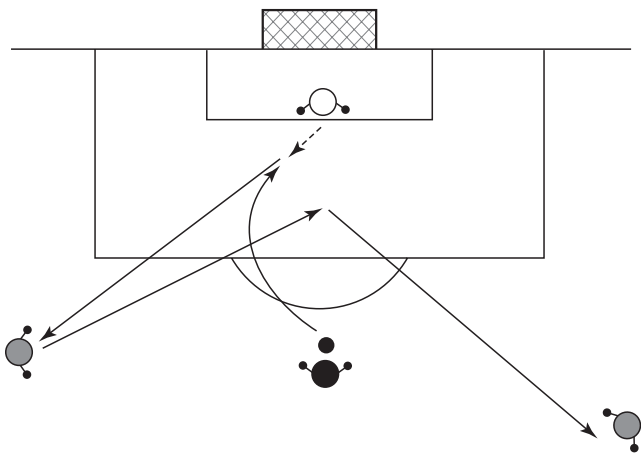

# 1 キャッチング

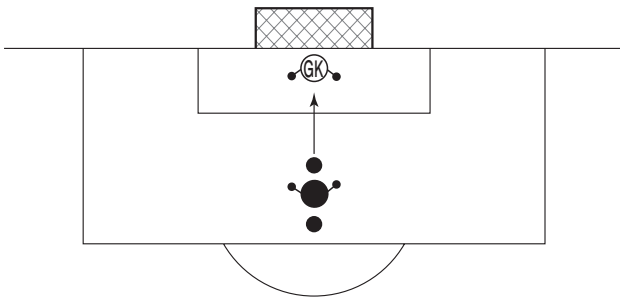

# 2 ステッピング

(サイドステップ)

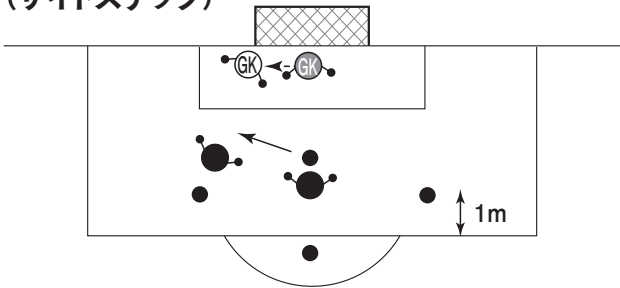

(クロスステップ)

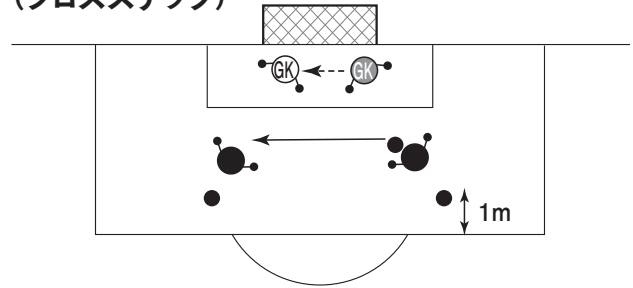

# 3 ローリングダウン

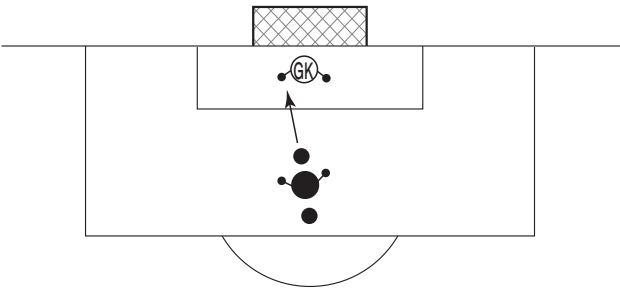

# 4 ダイビング

# 5 ディフレクティング

(ポスト方向)

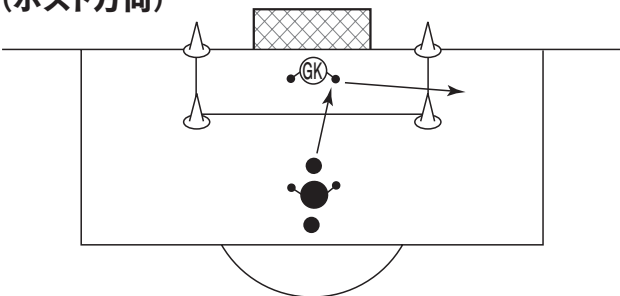

(バー方向)

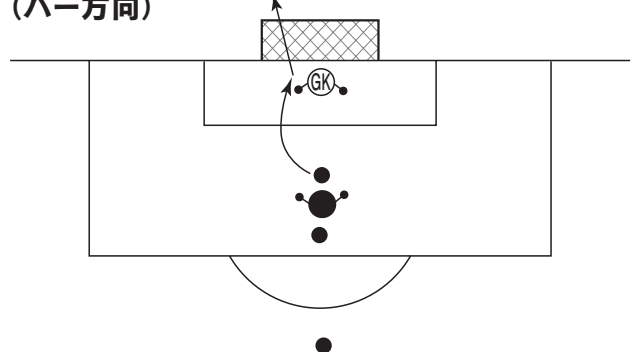

# 6 アンダールプレー

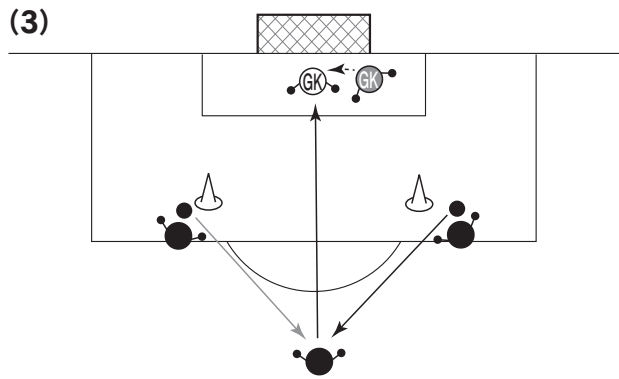
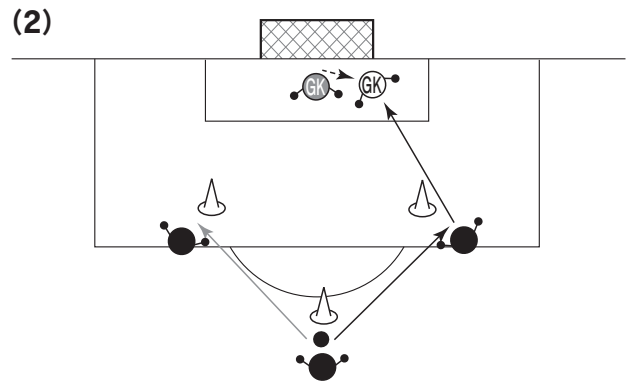
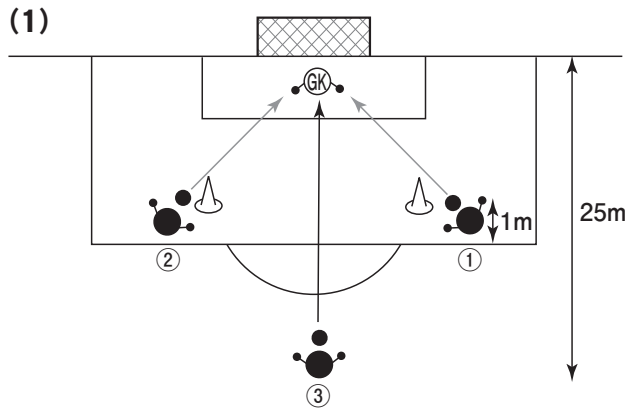

**1 ボール軌道の見極め**

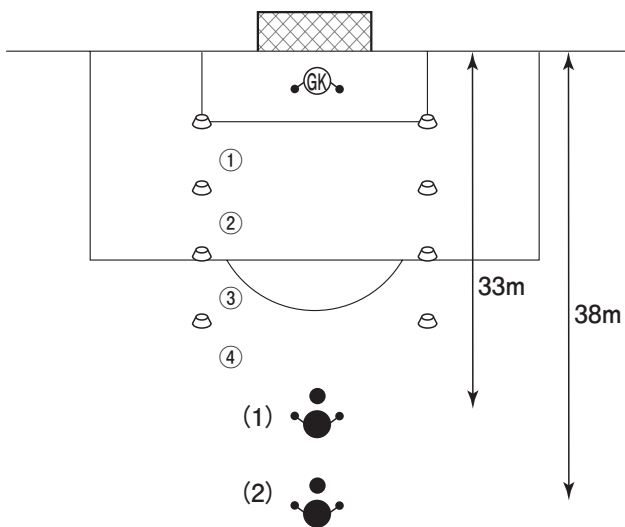

**2 フロントダイビング**

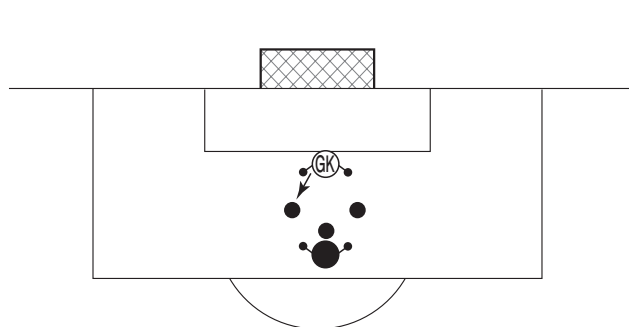

**3 ブロッキング**

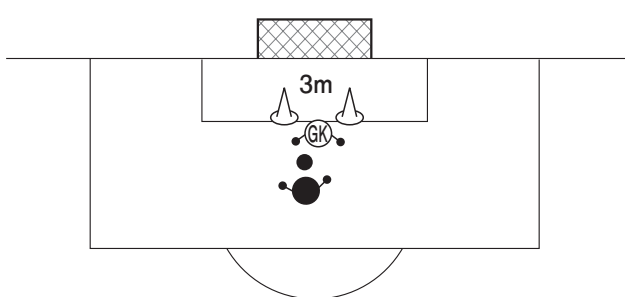

**4 1対1**

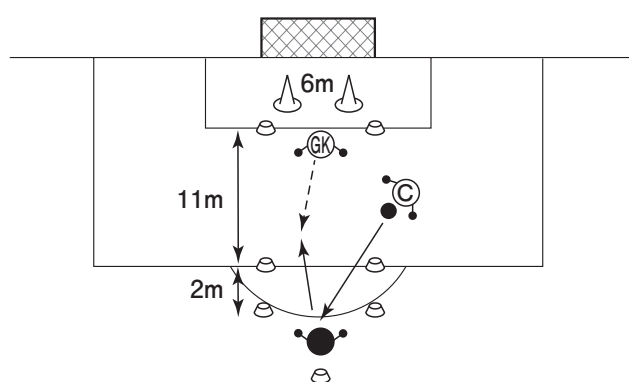

**5 スループスからの1対1**

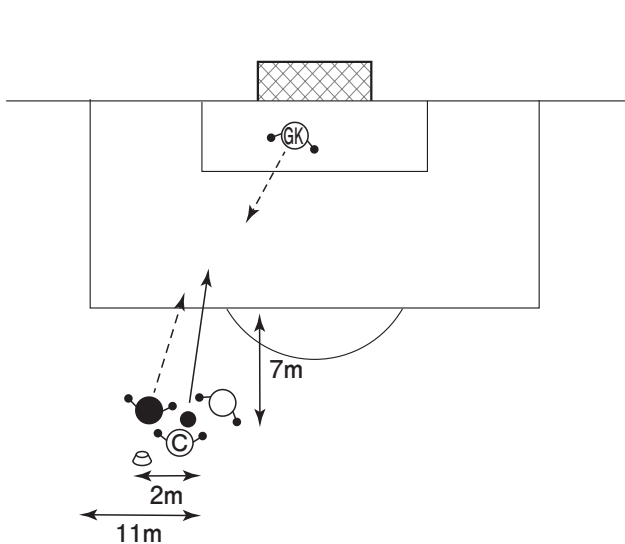

# 1 ジャンピングキャッチ

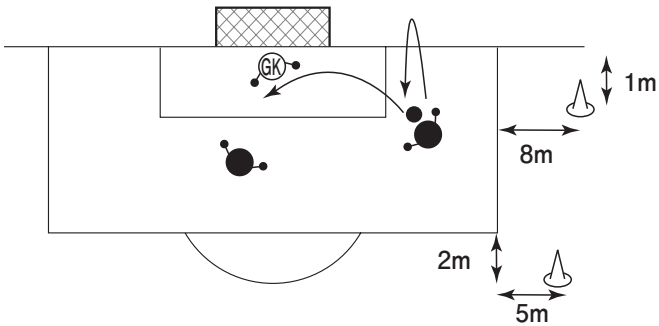

# 2 パンチング

(両手)

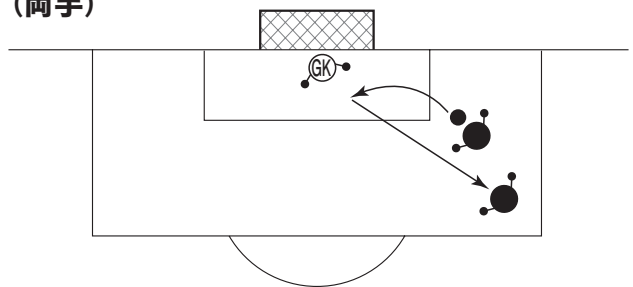

(片手)

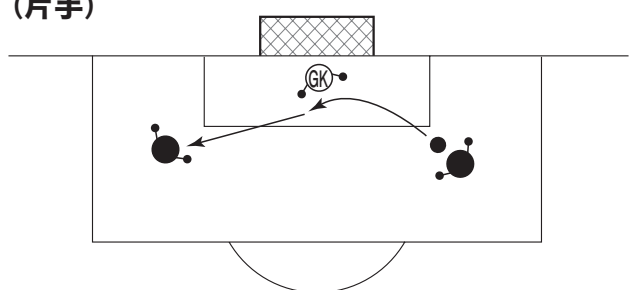

# 3 クロス

